

MOTORSPRUTA KLASS 3 MPU300



Mobil motorspruta för skogsbränder och marina miljöer där små, lätta och högpresterande enheter krävs.

Kraftfull och transportvänlig "plug and play"-pump.

MPU300 är framtagen och utformad för att fungera som hjärtat i ett släcksystem. Pumpen utvecklades ursprungligen för saltvatten och tuffa marina miljöer. Under huven finns en kraftfull dieselmotor från Volvo Penta, den toptestade brandpumpen SFP 100x150, bränsletank, priming unit, batteri, kontrollenhet och huvudgrenrör. Den lätta vikten och de smidiga dimensionerna gör den enkel att transportera på en pickup, ett släp eller en ATV.



MPU300 MOTORSPRUTA KLASS 3

- Allt-i-ett-pump
- Kompakt, hög kapacitet, lätt vikt
- Saltvattentålig
- Lättillgängliga kontrollenheter
- 5000 lit/min vid 10 bar
- Inlopp DN150
- Utlopp 4 x normalkopplingar
- Euro class 5-motor från Volvo Penta
- Dieseltank 150 liter, driftstid 4 tim
- Vikt 550 kg exkl. diesel





HÖG PRESTANDA

MPU300 kännetecknas av utmärkt prestanda, en hållbar, robust konstruktion, låg vikt och kompakta dimensioner. Pumpen är försedd med en euro class 5-motor från Volvo Penta och en bränsletank på 150 liter. MPU300 pumpar 5000 liter per minut. Driftstiden är 4 timmar. Som tillval kan pumpen manövreras med app via smartphone och läsplatta.

ENKEL ATT TRANSPORTERA

Sätt den på en släpvagn eller en ATV så har du ett kraftfullt verktyg för alla typer av brandbekämpning med dig. Pumpen är försedd med lyftöglor för att enkelt lyftas med helikopter vid skogsbränder och kunna släppas av på avlägsna platser. Det går även att få en vattenkanon monterad direkt på pumpen.



NOGGRANT TESTAD

Varje pump är tryck- och prestandatestad i vår 8000 kvm stora fabrik i Sverige, med högt kvalificerade yrkespersoner och senaste ISO 9001-certifieringen. Strikt kvalitetskontroll är en del av proceduren.

ELSTYRNING OCH TURBO

Dieselmotorn har snabbladdad elstyrning och är utrustad med turbo och en värmeväxlare som kyls via pumpens integrerade system med övertrycks-skydd. Inbyggd ljuddämpare med sidoutlopp. Ingen extern utrustning behövs för driften.



MANÖVERPANEL MED LEDBELYSNING

Pumpens ledbelysta manöverpanel är utrustad med manometrar för sugning och urladdning, nödavstängningsknapp samt motorvarvtalsreglering.



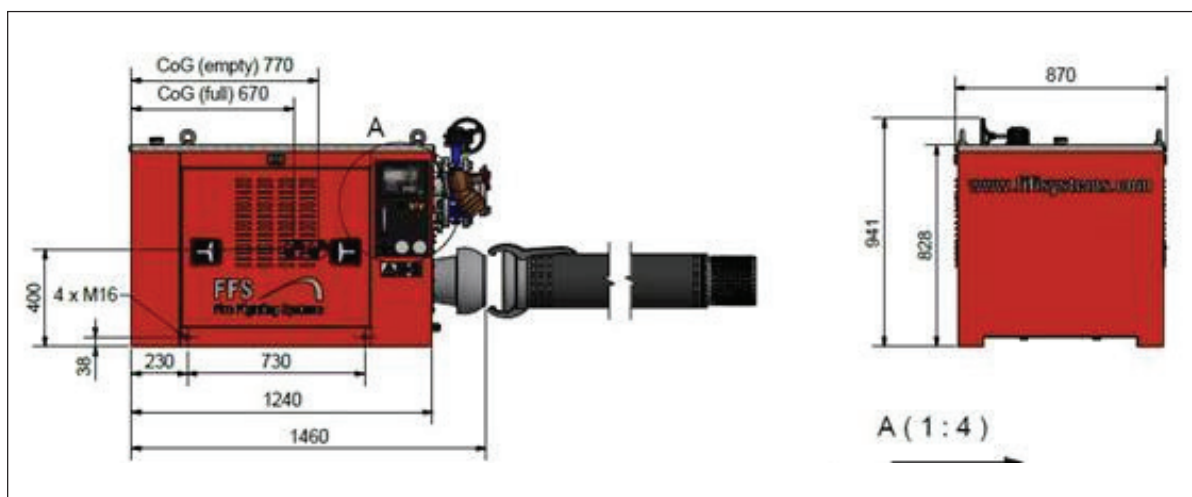

Tekniska data MPU300

Pumptyp	SFP 100x150
Nominellt flöde	300 m ³ /timme
Nominellt tryck	10 bar (145 psi)
Hastighet	3600 varv/minut
Vikt	550 kg
Inlopp DIN2526 Form A	DN150 / PN10
Utlopp DIN2526 Form A	DN100 / PN16
Impeller	Ni-Al-Bronze
Pumpaxel	Duplex rostfritt stål
Axeltätning	Radialtätning
Dieselmotor	Euro class 5-motor från Volvo Penta
Startsystem	12VDC internal battery
Bränsletank	150 liter (4 timmars körning)
Priming	Elektrisk vaccumpump
Kontroll	Hastighet, larm, skydd
Lyftöglor	Fastmonterade i höljet
Kapslingsklass	IP23
Temperaturförhållanden	-20 °C / +60 °C